

ほくたち、タダノのエコキャラクター<エコすけ>です。どうぞよろしく。

エコすけの体は、
 エコを目指す、矢印のかたち。
 エコすけは、エコの「おたすけ」マン。
 きっとタダノ製品を「介」して、
 エコを実現するんだね。



300を超えるタダノ販売サービスネットワーク。

タダノのお客様にゆき届いたサービスを提供するために、全国に支店・営業所のほか300を超えるサービス工場を配置しています。また部品供給については、コンピュータ集中管理システムにより、全国どこへでも迅速に配達できるという、画期的な供給体制を確立しています。さらに各支店・営業所には、高度な技術教育を受けたサービス員が待機し、お客様のさまざまなご要望にお応えしています。

株式会社 タダノ

北海道支店 〒003-0026 札幌市白石区本通2丁目南1番40号 011-861-9030
 旭川営業所 〒070-0034 旭川市4条通8丁目1703番地59(旭川四条ビル4階) 0166-25-2817
 帯広営業所 〒080-0010 帯広市大通南12丁目20番地(あおぼろビル3階) 0155-28-6200
 函館営業所 〒041-0806 函館市美原3丁目16番25号(日本ハウスホールディングスビル6階) 0138-47-5122
 東北支店 〒984-0002 仙台市若林区卸町東4丁目2番21号 022-288-5550
 青森営業所 〒030-0861 青森市長島2丁目10番4号(ヤマウビル) 017-777-4231
 北東北営業所 〒020-0864 盛岡市西仙北1丁目35番46号 019-635-0611
 郡山営業所 〒963-8025 郡山市桑野2丁目2番16号(藤尾ビル3階) 024-932-3513
 北陸支店 〒930-0177 富山市西二俣344番地 076-436-1555
 新潟営業所 〒950-1125 新潟市西区流通3丁目1番5 025-268-0770
 金沢営業所 〒921-8011 金沢市入江2丁目54番地(中村ビル2階) 076-292-2326
 関東支店 〒362-0046 上尾市大字寺丁目464番地5 048-780-7711
 水戸営業所 〒310-0853 水戸市平須町158番地268 029-244-3051
 群馬営業所 〒379-2154 前橋市天川大島町3丁目52番4号 027-261-7211
 東京支店 〒130-0014 東京都墨田区亀沢2丁目4番12号 03-3621-7790
 千葉営業所 〒285-0802 佐倉市大作1丁目8番4号(佐倉第三工業団地内) 043-498-3520
 横浜営業所 〒224-0053 横浜市都筑区日辺町4843番地1 045-936-2811
 中部支店 〒491-0824 一宮市丹陽町九日市場字下田122 0586-76-1181
 静岡営業所 〒422-8008 静岡市駿河区栗原6番25号(静鉄栗原ビル3階) 054-261-1161
 松本営業所 〒390-0852 松本市大字島立399番地1(滝水ビル703号) 0263-40-0360

関西支店 〒590-0906 堺市堺区三宝町7丁目352番地2 072-221-2727
 京都営業所 〒601-8328 京都市南区吉祥院九条町23番地1(NKDビル3階) 075-681-0421
 神戸営業所 〒673-0898 明石市榑屋町8番34号(大同生命明石ビル503号) 078-918-3111
 四国支店 〒761-0185 高松市新田町甲34番地 087-839-5777
 松山営業所 〒791-1113 松山市森松町886番地4 089-956-8800
 中国支店 〒731-4311 広島県安芸郡坂町北新地1丁目4番96号 082-884-0255
 岡山営業所 〒700-0941 岡山市北区青江1丁目7番33号(青江土地倉庫ビル3階) 086-223-9258
 松江営業所 〒690-0061 松江市白瀬本町13-4(三井生命松江ビル5階) 0852-20-7393
 徳山営業所 〒745-0007 岡南市岐南町8番31号(福谷ビル2階) 0834-31-1715
 九州支店 〒816-0912 大野城市御笠川3丁目2番14号 092-503-7821
 大分営業所 〒870-0913 大分市松原町3丁目1番11号(大分鐵鋼ビル5階) 097-551-8567
 南九州営業所 〒899-5231 鹿児島県姶良市加治木町反土144番地8(インターフロントビル1階) 0995-63-9720
 沖縄営業所 〒901-2122 浦添市勢理客2丁目18番5(GKビル101号) 098-877-7077

●本社 〒761-0185 高松市新田町甲34番地 087-839-5555
 東京事務所 〒130-0014 東京都墨田区亀沢2丁目4番12号 03-3621-7777

<http://www.tadano.co.jp>

- 吊り上げ能力の大きい機種、ブーム段数の多い機種ほど架装できるトラックが限定されます。
- 0.5t~1t未満吊りの移動式クレーンの操作をするためには、運転のための特別教育と玉掛け特別教育、1t~5t未満吊りには、小型移動式クレーン運転技能講習と玉掛け技能講習を受けることが必要です。
- 道路を通行する場合は、車両検査に合格した状態で運行してください。
- 本カタログの詳細につきましては(株)タダノ各支店・営業所にお問い合わせください。
- 使用にあたっては、取扱説明書の内容をよく読んで正しくご使用ください。
- 本カタログ上の製品仕様は、改良のため予告なく変更することがあります。ご了承ください。



カーゴクレーンZest & PRIME eco 小型-1-0-16-4-200-10-153-1696-B2

Lifting your dreams



CARGO CRANE Zest



カーゴクレーンZestシリーズ

小さいながらも、極上の進化。 Zestはついにプライムの時代へ。

小型トラックに搭載するクレーンは、すべてにおいて極上の品質でなければならない。
こうした考えに基づいて開発されたのが、いまここに新登場したタダノのZest<プライム・エコ>シリーズです。
そのエコ品質をごらんあれ。真似のできない「Wエコシステム」によって、他を圧倒する低燃費を実現。
その安全品質をごらんあれ。安定度と強度の両面から眼を光らせる、作業監視装置を搭載。
その操作品質をごらんあれ。高機能液晶ラジコンにより、ブーム&フック操作も思いのまま。
まさに、全身極上。だから、コンパクトながら働きは驚くほどでかい。
いよいよプライム時代の始まりです。

ZE260
(2.63t)

ワイドな作業分野で本領発揮。
吊り上げ能力、積載能力ともに
余裕十分。



ZE250
(2.53t)

吊り上げ能力グンとアップ。
小型架装ならではの軽快な
フットワークが自慢。

ZE290
(2.93t)

中型クラスに迫る能力。
パワフル作業も
余裕でこなす実力派。

いろんな
シリーズが
揃っているね!

CARGO CRANE
Zest
eco

Zest シリーズ

MH

マニュアル仕様

H

アドバンス
マニュアル仕様

HR

ラジコン仕様

CARGO CRANE
Zest
PRIME
eco

Zest プライム・エコ シリーズ

HRE

スタンダード仕様

HRES

セーフティ・アイズ仕様

新発想「Wエコ」が なしとげた低燃費。 “進”環境優先クレーン、 Zestプライム・エコ。

「Wエコ」——。それは、Zest<プライム・エコ>シリーズに搭載された画期的な燃費削減システム。ウインチとポンプの二カ所で徹底したエコ対策をおこなっているのがその特徴。「エコ・ウインチ」を新開発することで初めて実現した「Wエコ」。これにより、ずば抜けた燃費削減に成功しています。



プライム・エコは、安全装置およびラジコンシステムも標準装備しています。

※ZE250にはプライム・エコの設定はありません。

エコ・ウインチ eco WINCH



新開発のエコ・ウインチモータが、吊り上げ荷重に応じて自動的にスピードをコントロール。軽荷重作業は、従来のスピードを維持し、重荷重作業になると、安全に配慮したスピードに抑制します。これにより作動油の最大流量を大幅に低減し、油温上昇も抑制しました。**エコ・ウインチが油温上昇も抑制**



なぜ、ウインチに着目したか?

荷役作業は、<伸縮><起伏><旋回><ウインチ>の4つが働くことによりおこなわれます。その際、最も頻繁かつ長時間稼働しているのがウインチで、動力割合で見ると実に4割以上を占めています。とすれば、クレーンのエコ対策にウインチの見直しは欠かせない。タダノはこのような考えから、トラック搭載型クレーン初の「エコ・ウインチ」を開発。動力割合を約半分にまで押し下げることで、燃料消費を大幅に削減することに成功しました。

荷役作業時の動力割合 ※当社クレーンによるモデル作業による比較

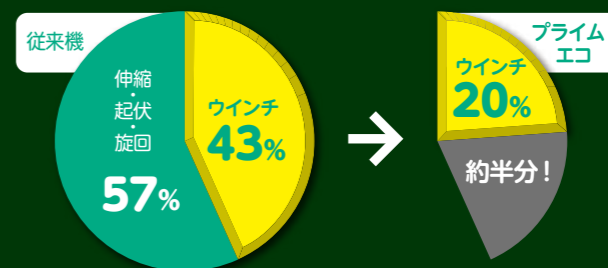

サイレント エコ・ポンプ SILENT ECO PUMP

クレーンの作動能力はそのままでありながら、エンジン回転数を低減し、燃料消費量も削減。
※架装車両により、サイレントエコ・ポンプが装着不可能な場合があります。



● プライム・エコ ZE290/260 と各モデルとの比較

| | 燃料消費量 | エンジン回転数 | 騒音レベル |
|--------------------|------------------------|------------------------|------------------------|
| 旧モデル ZR290/260 | 最大約 40% DOWN | 最大約 55% DOWN | 最大約 7dB DOWN |
| 現行モデル ZE290/260 | 最大約 25% DOWN | 最大約 40% DOWN | 最大約 4dB DOWN |

※当社従来型クレーンとの比較
※架装車両により、効果が異なります。
※架装車両により、サイレントエコ・ポンプが装着不可能な場合があります。

真似のできない高品質。Zestの基本性能は他の追従を許さない。

外からは見えない個所の品質も、先端技術を駆使して徹底追求しています。

すみからすみまで高品質！
まさに至れり尽くせりね！

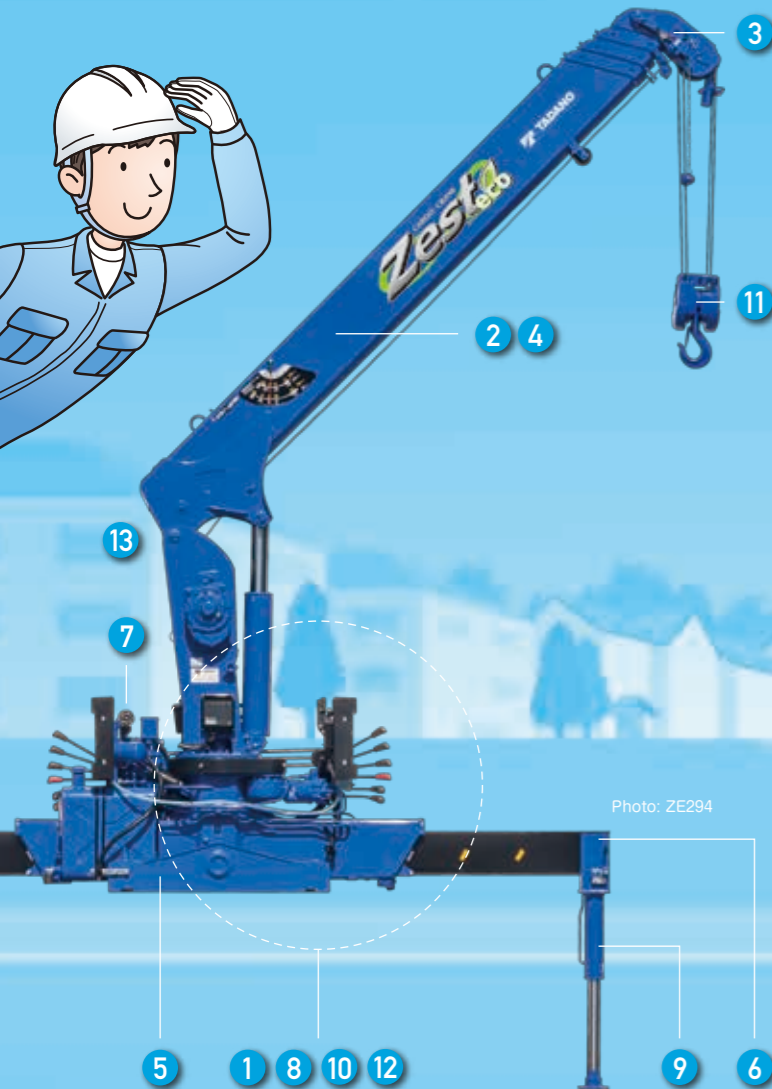
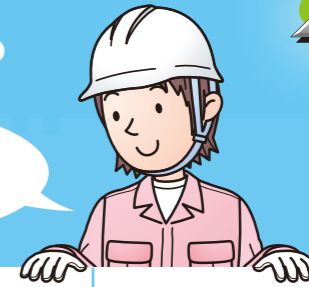

環境品質

ENVIRONMENT QUALITY

- ① 低燃費、低騒音、低排気ガス。
三拍子そろった
「サイレントエコ・ポンプ」。



※ZE290/260 シリーズは標準装備、ZE250 シリーズはオプションです。



エンジン回転数を最大約25%低減。

大容量ポンプの採用により、クレーンの作動能力はそのままでありながら、エンジン回転数を1,500~1,900rpmに。これまでに比べ最大約25%低減しています。

燃料消費量
最大
約**25%**
DOWN

エンジン回転数
最大
約**25%**
DOWN

騒音レベル
最大
約**2~4dB**
DOWN

※架装車両により、効果が異なります。

※架装車両により、サイレントエコ・ポンプが装着不可能な場合があります。

エンジン回転数比較

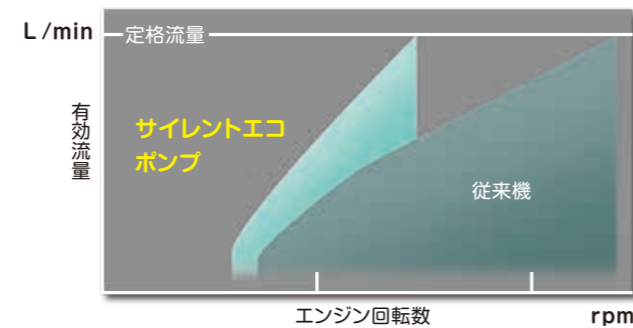

安全品質

SAFETY QUALITY

- ⑥ アウトリガ飛び出し防止装置

「走行用ロックピン」と「アウトリガロックピン」が飛び出しを防止する二重ロック機構。しかも、走行時のアウトリガをがっちり固定する「走行用ロックピン」は、格納と同時に自動的にロックがかかり、かつロック状態が直接目で確認できる構造。一歩進んだ安全・安心設計です。

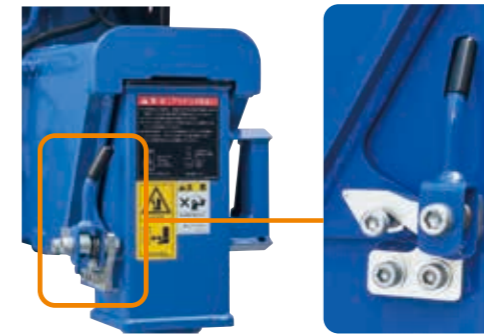

● 格納忘れを確実に防止

- ⑨ ブーム・インターロック装置



ブームを格納していないと、ジャッキを動作させることができません。ブーム未格納状態での走行を防ぐための安全装置です。

※M仕様は除く。

- ⑦ 荷重計



※プライム・エコは除く。

- ⑧ 水準器



● 暗証番号入力方式採用

- ⑩ 盗難防止装置



ジャッキを接地してロックすることで、車両を保管場所にながら固定する盗難防止装置に、新たに暗証番号入力方式を採用。これはあらかじめ入力しておいた4桁の暗証番号を、あらかじめ入力しなければロックを解除できない仕組み。これによりセキュリティ機能がいっそう充実しています。

※M仕様は除く。



構造品質

STRUCTURE QUALITY

- ② 一枚板構造ブーム

まるで折り紙のように、五角形に折り曲げ加工されたブーム。角のとれたシンプルで美しいフォルムです。

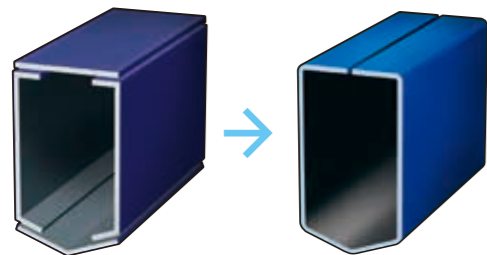

タワミ、ブレに強い五角形（ペンタゴン）の断面形状。

- ④ 70kg級高張力鋼板採用

ブームの強度をさらに高めるために、大型クレーンで採用されている高張力鋼板にグレードアップ。一段と頼もしくなりました。

- ③ すっきりトップヘッド

屋内作業などで、もう少し高く吊り上げたいとき、この角を削ぎ落としたヘッドが大きくものをいいます。屋内揚程最大90mmアップしました。



架装品質

INSTALLATION QUALITY

- ⑤ 最適荷重設計、3点支持方式。

車両シャシフレームへの取り付けは、世界的にも実績のある3点支持方式。走行時のシャシフレームの動きにしっかりと対応して、車両への負荷を極力抑えます。

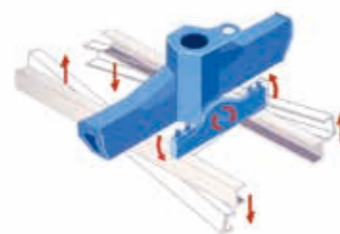

制御・操作品質

OPERATION QUALITY

- ⑪ フック・イン

1991年、タダノが世界に先駆けて開発し、いまでは作業の効率化に欠くことのできない機能として定着しています。 ※フック・イン仕様のみ



- ⑫ 集中コントロールパネル

空車時定格総荷重表、作業半径揚程図、微速スイッチ、アクセルスイッチ、ホーンスイッチなどの便利機能を集約。一段と見やすく、使いやすくなった新デザインです。

右側 新集中コントロールパネル



塗装品質

PAINT QUALITY

- ⑬ 全身くまなく防錆、カチオン電着塗装採用。

下地は、塗料を電氣的にミクロン単位の緻密さで付着させるカチオン電着塗装。ブームなど大きな構造物の内側も隅々まで徹底塗装し、サビを寄せつけません。また仕上げでは、耐候性に特にすぐれた塗料を採用。ロボットによる入念な塗装から生まれる美しい仕上がりです。

※カチオン電着塗装は揮発性有機溶剤を使わない、環境にやさしい塗装システムです。

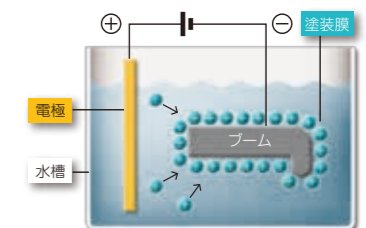

HR

セスト
ラジコン仕様

HRE

プライム・エコ
スタンダード仕様

HRES

プライム・エコ
セーフティ・アイズ仕様

OPERATION QUALITY & SAFETY QUALITY

CARGO CRANE
Zest
eco

さらにクレーンの
自動化が
進化したね!

制御・操作品質

OPERATION QUALITY

最新鋭液晶ラジコンの威力。
伸縮・起伏連動「フック・イン」「フック・アウト」機能、搭載。

作業後 プッシュ&クリックで、フックとブームを自動格納。



作業終了後のフック格納は、カンタンそのもの。

フック格納スイッチをプッシュするだけで、ブームの「縮」に連動して行えます。また、ブーム「下」をクリックすれば、ブーム「伏」にも連動。つまり、プッシュしながらクリックすれば、フックとブームの格納を同時に実行できます。



作業前 プッシュ&クリックで、作業前準備もラクラク。



フック・アウトも、ごくカンタン。

フック取り出しスイッチをプッシュするだけで、ブームの「上」に連動してフックは自動的に解除されます。さらに、ブーム「伸」をクリックすれば、ブーム伸長に連動。つまり、プッシュしながらクリックするだけで、作業開始の態勢が整います。



ますます便利に ラジコンによるジャッキ操作を実現

手元のラジコン送信機で、ジャッキの伸縮が可能に。クレーンから離れての操作によって、周囲の安全を確かめながら作業が進行できる利点もあります。



電波状況や操作モード、電池残量などがひと目で確認できる液晶パネル搭載。



安全品質

SAFETY QUALITY

● 混信を未然に防ぐ 40ch・クリアチャンネル方式採用



使用されていない周波数を、40種類のチャンネルから自動選択。さらに、現場周辺のノイズをスキャンし、混信の影響を受けにくい領域へすばやく移動をおこなうクリアチャンネル方式。安全、確実なラジコン操作を可能にします。

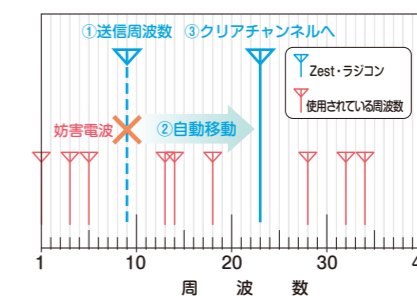

● エラー情報を表示 自己診断機能

万一、クレーンに作動異常が発生した時には、異常箇所をデジタル表示。表示されたエラーコードにより、適切な対処方法や、迅速な保守サービスを受けることができます。また、エラーコード履歴は本体コンピュータに記録され、必要に応じて表示させることができます。



● 「吊る」「積む」「運ぶ」の高機能 セルフクレーン仕様

SLモードを選択すれば、車体状況を確認しながらの左右ジャッキ同調伸縮や、重機材などの積載に威力を発揮する引上げ用ウインチ（オプション）の操作も、ラジコンで行うことができます。

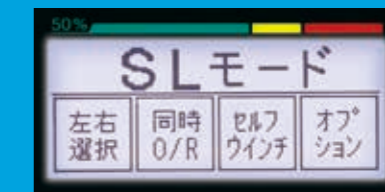



さすがね!
初心者も操作名人に
即変身!

制御・操作品質

OPERATION QUALITY

熟練した複合操作が必要とされる
フックの水平移動、平行移動が高機能ラジコンで自由自在。

「ナビ」だけの使いやすさ。 指一本でフック操作が思いのまま。



●フック水平移動 (ブーム伸び操作時)

「水平モード」を選択。あとは、ブーム伸ばし操作をするだけで、「伸」と「伏」に連動して、フックが地面と水平に移動。しかもこのとき、「伏」によってブーム高さがほぼ一定に保たれますので、高さ制限のある場所でも効率よく作業できます。



ナビ・モーション: 水平移動

●フック平行移動

「平行モード」を選択。あとは、ブーム伸ばし、または縮み操作をするだけで、フックはブームと平行に移動します。



ナビ・モーション: 平行移動

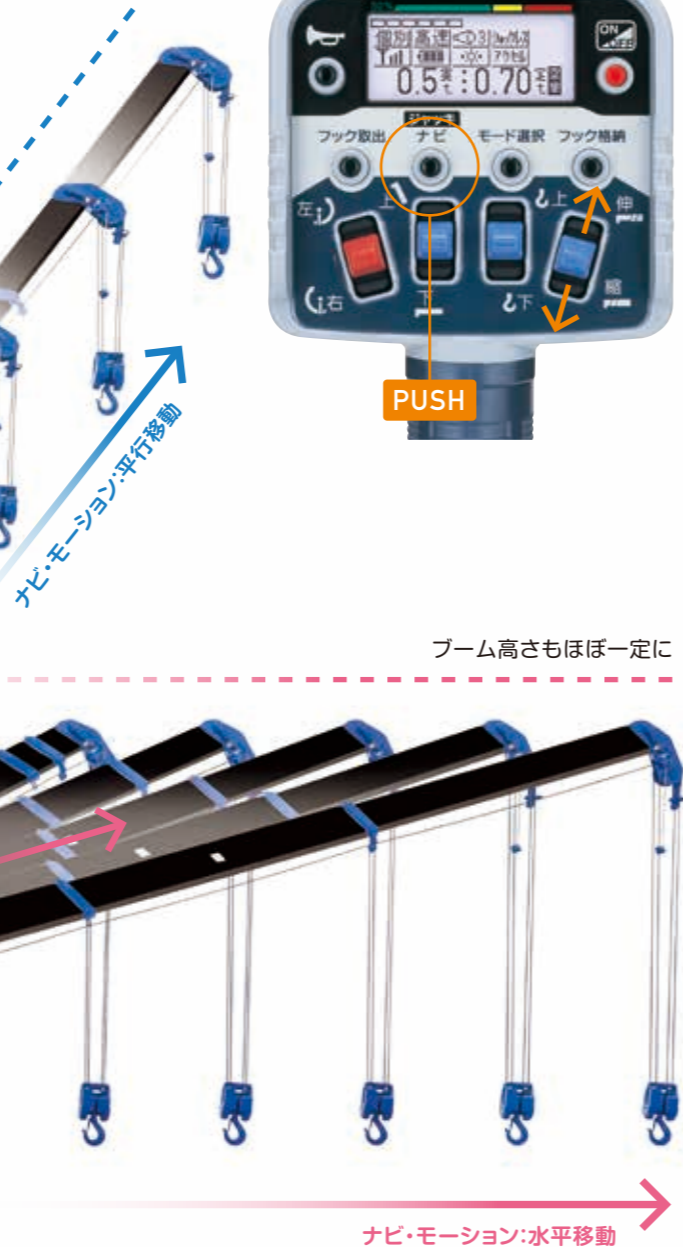

※フック水平移動のブーム縮み操作時には、「縮」のみ連動してフックが地面と水平移動します。

荷重情報も表示



液晶画面に実荷重、定格荷重、モーメント負荷率などの情報を常に表示することで、より安全な作業をサポートします。



全自動化ここに極まる。
「フック・イン」「ブーム格納」「ジャッキ・イン」連動機能、搭載。

フック、ブーム、ジャッキ。 3つの格納機能を、初めて全自動化。



クレーン作業終了後の格納はごくカンタン。フック格納スイッチをプッシュしながら、旋回方向をクリック選択するだけです。フック・インと、ブームの「縮」「旋回」が連動し、格納位置に達すると自動停止します。停止後、「伏」が作動しブーム格納が完了。続いて、ジャッキの「縮」が作動し、自動的にジャッキ格納も終了します。

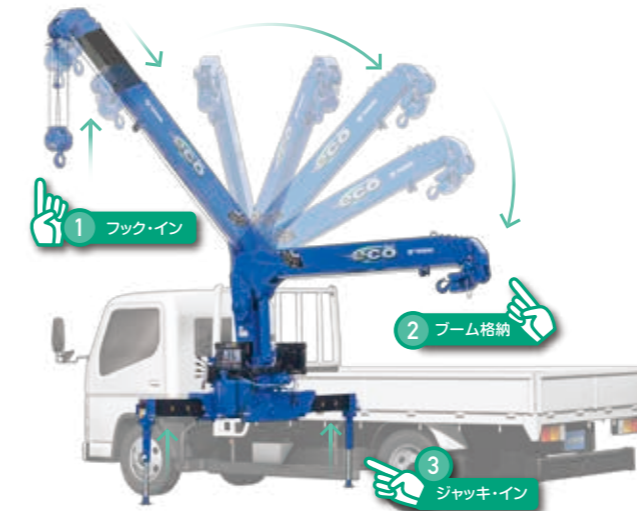

●架線下などのセーフティ作業に ブーム高さ制限装置



ブームの上限高(停止位置)をあらかじめ設定できる機能。送電線の下や屋内など、ブームの高さに注意が求められる作業現場で威力を発揮します。



安全品質

SAFETY QUALITY

安全と安心をシステム管理、 「過負荷制限装置」搭載。

各部に設置されたセンサが作業状況を検出し、アウトリガの張出、クレーン作業状況、モーメントなどを数値で把握。万一、作業が危険域に達した場合、警告音と音声メッセージで知らせ、ブームの破損やクレーン転倒などを未然に防止します。

過負荷制限

ブームの長さや、起伏角度、吊り荷重など、作業状況に応じて変化するクレーンへの負荷をつねに計測。性能限界領域に近づくと警告を発し、ブーム破損やクレーン転倒などのトラブルを未然に防ぎます。

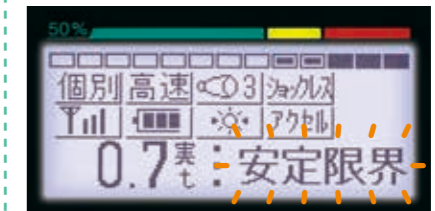

2つの限界警報

限界警報 1

ランプ警告

集中コントロールパネルの警告ランプが点灯。視覚的に危険領域に近づいたことを知らせます。

限界警報 2

音声警報

ビビビ...ピー
「作業範囲が限界です」
●クレーン作動停止型も選択可能です。

集中コントロールパネル

パネル上部に安全監視ランプを特設。作業が危険領域に近づくと点灯して警告します。





常に安全を見守っているのね!

安全品質

SAFETY "EYES" QUALITY

作業範囲はより広く、安全性はより高く。
「過負荷制限装置」搭載。

使いやすさと安全性を、見事に両立。



満載時から空荷になるまでの一連の作業を、「安定度」と「強度」の両面から監視するまったく新しいシステムを導入。これにより、クレーンが持つ能力をフルに活かしながらの安全作業が可能となり、作業範囲が大幅に広がりました。

「セーフティ・アイズ」は、「過負荷制限装置」、「ブーム・ジャッキ・インターロック」、「ブーム高さ制限装置」で構成され、作業の安全を監視します。

●全身で安全監視

過負荷制限装置



【安定度監視】車両の転倒を未然に防止。

側方領域や前方領域の作業状況に応じて変化する安定度をつねに計測。限界領域（アウトリガ浮き上がり）に近づくと警報を発し、安全作業を促します。



【強度監視】クレーンへの過負荷を未然に防止。

ブームの長さや、起伏角度、吊り荷重など、作業状況に応じて変化するクレーンへの負荷をつねに計測。性能限界領域に近づくと警報を発し、ブーム破損などのトラブルを未然に防ぎます。

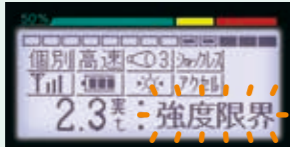

3つの限界警報

限界警報 1

ランプ警告

集中コントロールパネルの警告ランプが点灯。視覚的に危険領域に近づいたことを知らせます。

限界警報 2

音声警報

・強度限界の場合
ビビビ…ピー
「荷物を吊り過ぎています」
・安定限界の場合
ビビビ…ピー
「作業範囲が限界です」

限界警報 3

クレーンの作動減速

強度限界、安定限界に近づくと、ブームの「伏」「旋回」の作動速度を自動的に制限し、安全作業を促します。

クレーン作動停止型も選択可能です。



液晶デジタルラジコン



実荷重、定格荷重、モーメント負荷率などの作業情報を常に液晶ディスプレイに表示します。

●安全監視ランプ特設

集中コントロールパネル

クレーンから離れた位置からでも視認しやすいよう、パネル上部中央に設置された警告ランプ。作業が危険領域に接近しはじめると、点滅を開始（予告警報）。それでもさらに作業が続き100%危険領域に達すると、鮮やかに点灯（限界警報）。二段階にわけて注意を喚起します。アウトリガ張り出し幅（最大、最小）確認用のランプも設置しています。



●うっかりミスを未然に防ぐ

ブーム・ジャッキ・インターロック装置



作業後

ブームの格納忘れを見逃さない。

ブームが格納されていないと、ジャッキを作動させることができません。これがブーム・インターロック機能。ブーム格納を忘れたままの走行を未然に防ぐための仕組みです。

ブームが格納されていないと



作業前

ジャッキの接地忘れを見逃さない。

ジャッキが接地されていないと、クレーンを作動させることができません。これがジャッキ・インターロック機能。ジャッキの接地忘れを確実に防ぐための装置です。

ジャッキが接地されていないと



Zest Line up chart

あなたにベストな一台が必ず見つかるフルライン。

Zest series

Zest シリーズ

PRIME eco series

Zest プライム・エコ シリーズ

| | 型式 | ブーム 段数 | 空車時最大クレーン容量 | 最大作業半径 (空車時定格総荷重) | 最大地上揚程 (空車時定格総荷重) | MH | H | HR | HRE | HRES | |
|------------------------------------------------------------------------------------------------------------|--------------------------------------------------------------------------------------------------|-----------|-----------------|----------------------|----------------------|---------------------------------------------------------------------------------------|-------------------------------------------------------------------------------------------------------------------------------------------------------------------------------------------------------------------------------------------------------------------------|-------------------------------------------------------------------------------------------------------------------------------------------------------------------------------------------------------------------------------------------------------------------------|---------------------------------------------------------------------------------------------------------------------------------------------------------------------------------------------------------------------------------------------------------------------------------------------------------------------------------------------------------------------------------------------------------------------------------------------------------------------------------------------------------------------------------------------------------------------------------------------------------------------------------------------|-------------------------------------------------------------------------------------------------------------------------------------------------------------------------------------------------------------------------------------------------------------------------------------------------------------------------------------------------------------------------------------------------------------------------------------------------------------------------------------------------------------------------------------------------------------------------------------------------------------------------------------------------------------------------------------------------------------------------------------------------------------------------------------------------------------------------------|----------------|
| | | | | | | マニュアル仕様 | アドバンス マニュアル仕様 | ラジコン仕様 | スタンダード仕様 | セーフティ・アイス仕様 | |
| ZE290 series  | ZE296 | 6段 | 2.93t×1.5m(4本掛) | 12.6m (0.10t) | 約13.8m (0.28t) |  |    |    |        |          | |
| | ZE295 | 5段 | 2.93t×1.5m(4本掛) | 10.6m (0.15t) | 約11.8m (0.48t) | | | | | | |
| | ZE294 | 4段 | 2.93t×1.6m(4本掛) | 8.7m (0.25t) | 約10.0m (0.98t) | | | | | | |
| | ZE293 | 3段 | 2.93t×1.6m(4本掛) | 6.4m (0.43t) | 約 7.8m (1.88t) | | | | | | |
| | セルフクレーン仕様  | ZE295SL | 5段 | 2.93t×1.5m(4本掛) | 10.6m (0.10t) | | | | | | 約11.8m (0.48t) |
| | | ZE294SL | 4段 | 2.93t×1.6m(4本掛) | 8.7m (0.20t) | | | | | | 約10.0m (0.98t) |
| ZE293SL | | 3段 | 2.93t×1.6m(4本掛) | 6.4m (0.33t) | 約 7.8m (1.88t) | | | | | | |
| ZE260 series  | ZE266 | 6段 | 2.63t×1.5m(4本掛) | 12.6m (0.10t) | 約13.8m (0.22t) |  |    |    |        |          | |
| | ZE265 | 5段 | 2.63t×1.5m(4本掛) | 10.6m (0.10t) | 約11.8m (0.38t) | | | | | | |
| | ZE264 | 4段 | 2.63t×1.6m(4本掛) | 8.4m (0.20t) | 約 9.7m (0.68t) | | | | | | |
| | ZE263 | 3段 | 2.63t×1.6m(4本掛) | 6.4m (0.35t) | 約 7.8m (1.23t) | | | | | | |
| | セルフクレーン仕様  | ZE265SL | 5段 | 2.63t×1.5m(4本掛) | 10.6m (0.08t) | | | | | | 約11.8m (0.38t) |
| | | ZE264SL | 4段 | 2.63t×1.6m(4本掛) | 8.4m (0.15t) | | | | | | 約 9.7m (0.68t) |
| ZE263SL | | 3段 | 2.63t×1.6m(4本掛) | 6.4m (0.28t) | 約 7.8m (1.23t) | | | | | | |
| ZE250 series  | ZE254 | 4段 | 2.53t×1.6m(4本掛) | 8.4m (0.10t) | 約 9.6m (0.68t) |  |   |    | | | |
| | ZE253 | 3段 | 2.53t×1.6m(4本掛) | 6.2m (0.20t) | 約 7.5m (1.23t) | | | | | | |

機能表示
マーク一覧



サイレント
エコポンプ



エコウインチ



盗難防止装置



液晶デジタル
ラジコン



ナビ
モーション



過負荷制限機能
(B.M.L.)



高さ制限機能
(A.W.L.)



ブーム
インターロック装置



ブーム・ジャッキ
インターロック装置



セーフティ
アイス

フック・イン
仕様の場合



フック・イン



フック・イン
(連動式)



フック・イン
(自動格納式)



フック・アウト

Zest Option all guide

あなたの一台中、さらに便利に使いやすくするオプション群。

フック・イン

ワンタッチ操作でフックを自動格納する便利な機能です。フック・アウト機能も標準装備（MHは除く）します。



脱索防止装置

ワイヤロープがシーブから外れるのを防ぐセーフティ装置です。
※脱索防止部と、単索フックの2点セット。



敷板

アウトリガのより安定した設置を可能にします。
※355×355×80mm（樹脂製）



セルフクレーン用ウインチ

工作機械や発電機などの重機材の積み降ろしにパワーを発揮します。さらにラジコン仕様では、クレーン用の送信機でウインチ操作が可能です。



ロックングフック

玉掛用ワイヤロープの外れを防止して、作業の安全を確保します。
※写真は2.93t吊りです。



ワイヤロープ押えローラ

ドラムの慣性によるワイヤロープの乱巻きを防止するセーフティ装置です。



液晶デジタルラジコン

40もの周波数の中から空きチャンネルを自動選択。安定した送受信性と高い耐久性を備えています。



ラジコン用充電器

シガーソケットを入力電源として、一度に4本の電池を充電。長寿命を誇るニッケル水素電池は、約1,000回もの繰り返し充電や、つぎ足し充電が可能で、しかも放電による消耗も少ないなど、経済性・利便性に優れています。地球環境にもやさしい、充電器のセットです。



単索フック

軽量物の吊り荷作業がスピーディに行えます。
※吊り上げ荷重490kg。



ジャッキ・インターロック装置

ジャッキ未接地時のクレーン操作を防止するジャッキインターロックで、誤操作を防ぎます。



リモコン

ラジコンの充実機能をそのまま搭載。有線方式のため、確実な作動環境を実現します。
※ケーブル長:10m
※リモコンをオプション選択する場合、ラジコンが装備されていることが前提となります。



100V電源取出装置

車両電源を交流100Vに変換するインバータは、最大出力1,500Wと大容量。ほとんどの電動工具を使うことができます。



回転格納式リヤアウトリガ

より安定したクレーン作業が行えます。回転式なので、走行時には路面に対して高い位置に格納できます。
※張出幅 2.4m / 2.2m (ZE250用)



サイレントエコポンプ

エンジン回転数を最大約25%（計算値）低減することにより大幅な燃費の削減と、騒音、排出ガスのダウンを実現しています。
※当社従来型クレーンとの比較
※架装車両により、効果が異なります。
※架装車両により、サイレントエコ・ポンプが装着不可能な場合があります。

起伏格納忘れ音声警報

アウトリガ格納忘れ音声警報

ブームの格納忘れ、あるいはアウトリガの格納忘れを、音声メッセージとランプで知らせるセーフティ装置です。
※ラジコン仕様の場合は、送信機の置き忘れ注意メッセージが流れます。

ブーム/ポスト作業灯

ポスト取り付けタイプとブーム先端取り付けタイプの2種類を用意しています。
※ハロゲンライトの他、LEDライトの設定もあります。

セルフクレーン用2連バルブ

自動道板などの追加特装をラジコンで操作することができます（セルフクレーン用ウインチとの併用装着はできません）。

サービスポート

クレーンの油圧源を利用して、さまざまな油圧工具が使用できます。
※サービスポート専用カプラーも用意。

ダンプ併用バルブ

ダンプ車両にクレーンを搭載する時に必要です。
※ポートリリーフバルブ付き。

Zest Option all guide

オプション一覧表

■ 標準装備 ● オプション装備 ◎ 5-6段ブーム標準装備 (以外はオプション装備) ◆ 6段ブーム標準装備 (以外はオプション装備)

| 機種名 オプション装備名 | ZE290 | | | | | ZE290SL | | | | ZE260 | | | | ZE260SL | | | | ZE250 | | | | |
|-----------------|------------------------|---|----|-----|------|---------|----|-----|------|-------|---|----|-----|---------|---|----|-----|-------|----|---|----|---|
| | MH | H | HR | HRE | HRES | H | HR | HRE | HRES | MH | H | HR | HRE | HRES | H | HR | HRE | HRES | MH | H | HR | |
| 照明装置 | ブーム作業灯 | ● | ● | ● | ● | ● | ● | ● | ● | ● | ● | ● | ● | ● | ● | ● | ● | ● | ● | ● | ● | ● |
| | ポスト作業灯 | ● | ● | ● | ● | ● | ● | ● | ● | ● | ● | ● | ● | ● | ● | ● | ● | ● | ● | ● | ● | ● |
| フック | フック・イン | ● | ● | ● | ■ | ■ | ● | ● | ■ | ■ | ● | ● | ■ | ■ | ● | ● | ■ | ■ | ● | ● | ● | ● |
| | ロッキング・フック | ● | ● | ● | ● | ● | ● | ● | ● | ● | ● | ● | ● | ● | ● | ● | ● | ● | ● | ● | ● | ● |
| | 単索フック☆ | ● | ● | ● | | | ● | ● | | | ● | ● | | | ● | ● | | | ● | ● | ● | ● |
| ワイヤロープ | 脱索防止装置☆ | ● | ● | ● | | | ● | ● | | | ● | ● | | | ● | ● | | | ● | ● | ● | ● |
| | ワイヤロープ 押えローラ | ◎ | ◎ | ◎ | ◎ | ◎ | ◎ | ◎ | ◎ | ◎ | ◎ | ◎ | ◎ | ◎ | ◎ | ◎ | ◎ | ◎ | ◎ | ◎ | ◎ | ◎ |
| リモコン | 液晶デジタル ラジコン | | ● | ■ | ■ | ■ | ● | ■ | ■ | ■ | ● | ■ | ■ | ■ | ● | ■ | ■ | ■ | | ● | ■ | ■ |
| | リモコン◎ | | | ● | ● | ● | ● | ● | ● | | ● | ● | ● | ● | ● | ● | ● | ● | | | ● | ● |
| アウトリガ | 回転格納式 リヤアウトリガ | ◆ | ◆ | ◆ | ◆ | ◆ | ● | ● | ● | ◆ | ◆ | ◆ | ◆ | ◆ | ● | ● | ● | ● | ● | ● | ● | ● |
| | 敷板(355mm) | ● | ● | ● | ● | ● | ● | ● | ● | ● | ● | ● | ● | ● | ● | ● | ● | ● | ● | ● | ● | ● |
| タイヤ | 2.5tウインチ | | | | | | ● | ● | ● | | | | | | ● | ● | ● | ● | | | | |
| 安全装置 | ジャッキ・インター ロック装置 | | ● | ● | ● | ■ | ● | ● | ● | ■ | | ● | ● | ● | ■ | ● | ● | ● | ■ | | ● | ● |
| | 起伏格納忘れ 音声警報 | ● | ● | ● | ● | ● | ● | ● | ● | ● | ● | ● | ● | ● | ● | ● | ● | ● | ● | ● | ● | ● |
| | アウトリガ格納 忘れ音声警報 | ● | ● | ● | ● | ● | ● | ● | ● | ● | ● | ● | ● | ● | ● | ● | ● | ● | ● | ● | ● | ● |
| 油圧 | サイレントエコ ポンプ | ■ | ■ | ■ | ■ | ■ | ■ | ■ | ■ | ■ | ■ | ■ | ■ | ■ | ■ | ■ | ■ | ■ | ■ | ● | ● | ● |
| | セルフクレーン用 2連バルブ | | | | | | | ● | ● | ● | | | | | ● | ● | ● | | | | | |
| | サービスポート | ● | ● | ● | ● | ● | ● | ● | ● | ● | ● | ● | ● | ● | ● | ● | ● | ● | ● | ● | ● | ● |
| | ダンプ併用バルブ | ● | ● | ● | ● | ● | | | | | ● | ● | ● | ● | | | | | ● | ● | ● | ● |
| 電気 | ラジコン用 電池充電器★ | | ● | ● | ● | ● | ● | ● | ● | | ● | ● | ● | ● | ● | ● | ● | ● | | ● | ● | ● |
| | 100V電源取出 装置(1,500W) | ● | ● | ● | ● | ● | ● | ● | ● | ● | ● | ● | ● | ● | ● | ● | ● | ● | ● | ● | ● | ● |

☆印はフック・インとの併用選択ができません。 ★印はラジコンとの併用選択になります。
◎リモコンをオプション選択する場合、ラジコンが装備されていることが前提となります。 ※2種類以上のオプション装着についてはご相談ください。

なるほど、納得！ 情熱品質。

