

改善箇所説明図

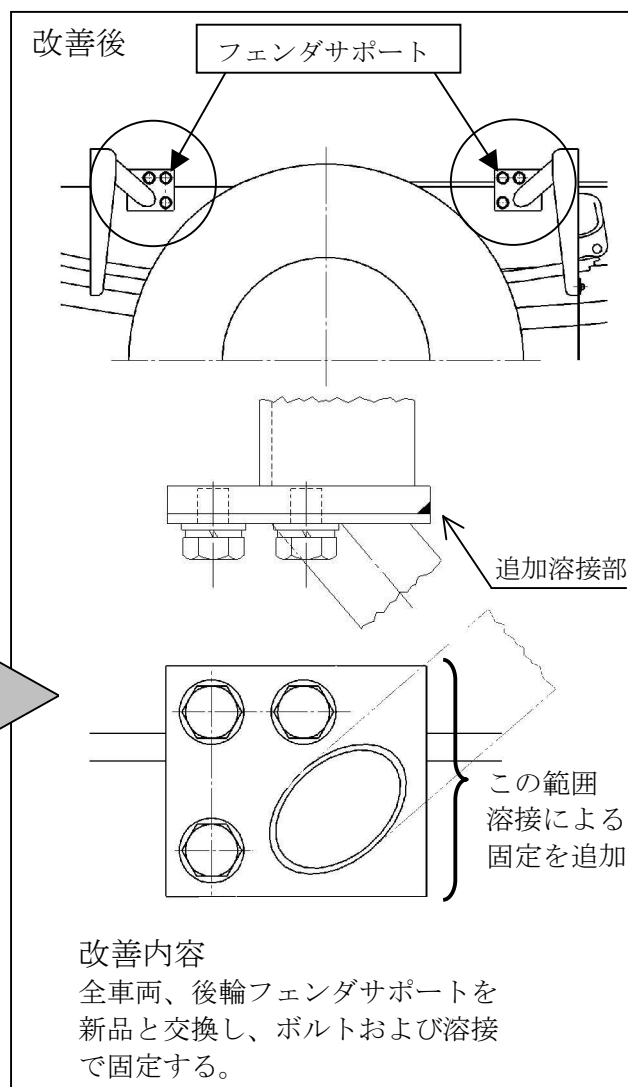
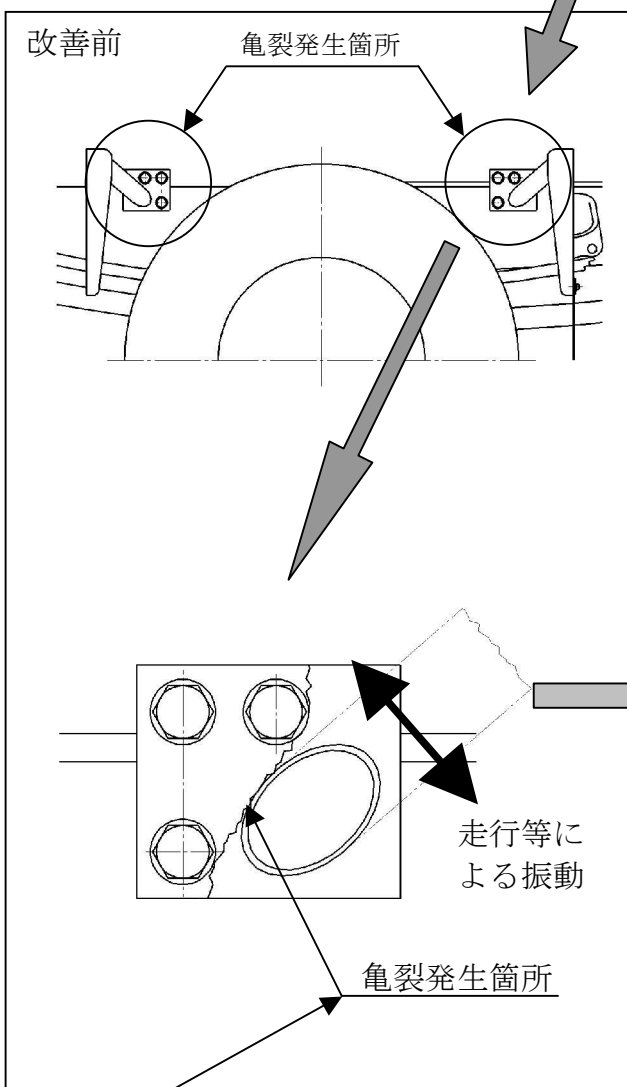
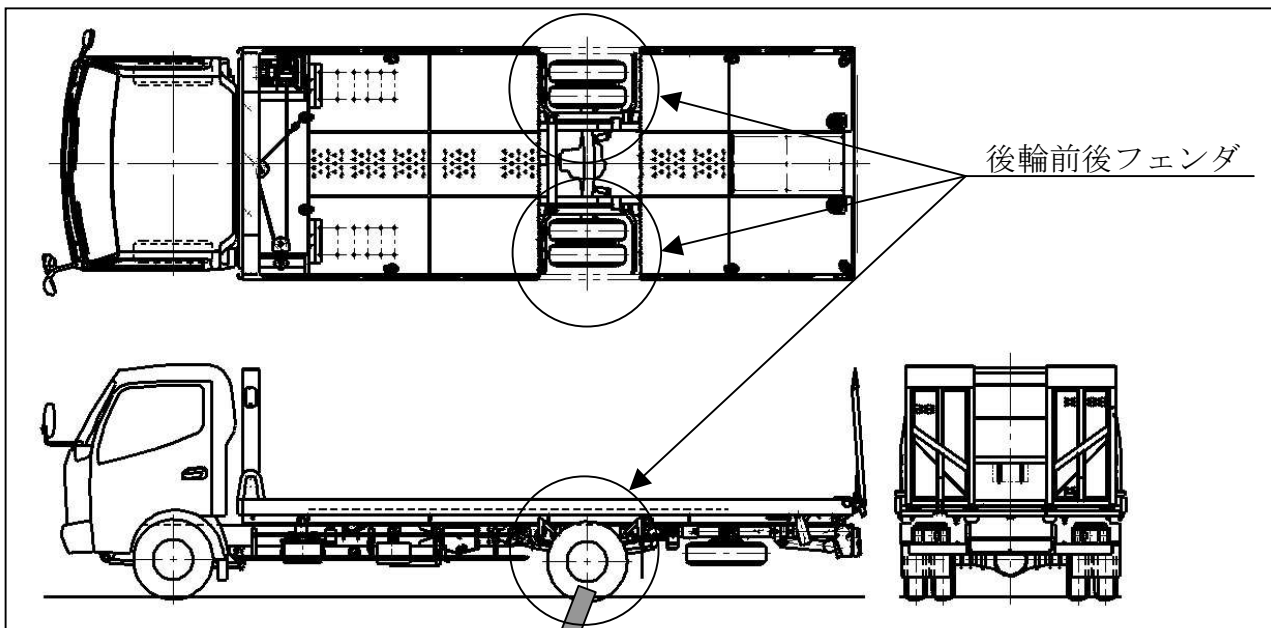

不具合発生箇所

後輪フェンダサポートの取付方法が不適切なため、走行時の振動等により、当該サポートに繰り返し負荷が集中し亀裂が発生するものがある。そのため、そのまま使用を続けると、亀裂が進行し、最悪の場合、後輪フェンダが脱落して交通の安全を妨げるおそれがある。

□内は交換部品を示す。