

## お客様各位

### カーゴクレーン フレーム溶接不良に関するお詫びとお願い

【対象機種】TM-ZE300,ZE360,ZE500,ZR550 シリーズ(2014年7月～2016年11月製造)

※製造期間内でも対象とならないものもあります。

拝啓 貴社ますますご盛栄のこととお喜び申し上げます。

平素は格別のご高配を賜り、厚くお礼申し上げます。

早速ではございますが、ご愛用頂いておりますカーゴクレーンにおいて溶接不良があることが判明しましたので、以下の通りご報告申し上げます。

なお、通常のクレーン作業において、直ちに安全性への影響はありませんが、経年使用において部分的な亀裂が発生するおそれがあります。

つきましては、当該部の改修工事の実施をお願い申し上げます。

ご迷惑をお掛けしますことを深くお詫び申し上げますとともに、ご理解とご協力を賜りますようお願い申し上げます。

敬具

#### 【内容】

2014年7月～2016年11月に製造のカーゴクレーンのフレーム内部構造部において、溶接施工不良があることが判明しました。この溶接不良による市場での不具合事例はありません。

※溶接不良箇所は部材に覆われた内部接合部のため、外観での確認ができません。

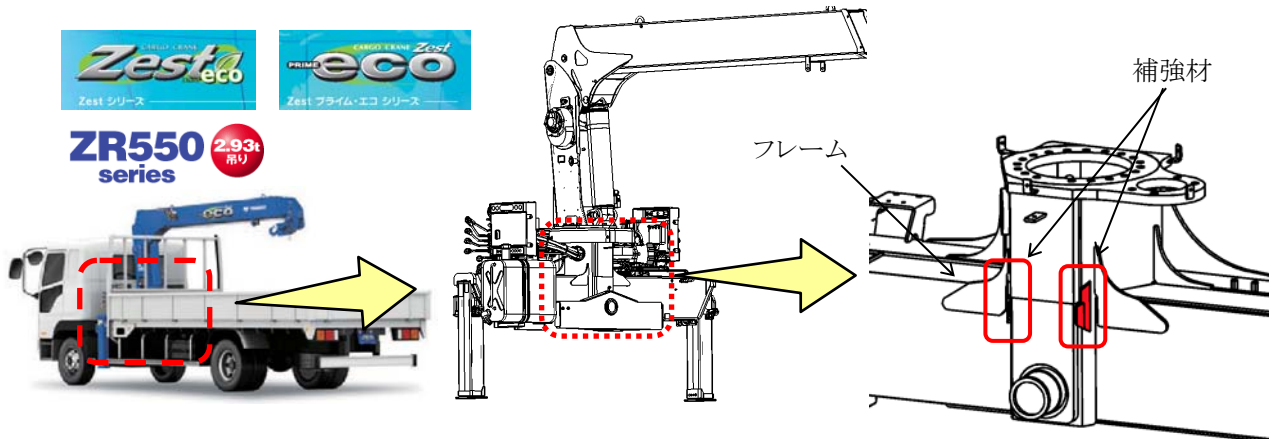

#### 【原因】

当該製造期間の製造に従事した作業者への溶接指示が適切でなかったため。

#### 【改修内容】

溶接不良部近傍に補強材を追加する改修工事を実施します。

#### 【お客様へのお願い】

万一、隣接溶接部に亀裂が発生した場合でも直ちにクレーンの安全性および機能への影響はありません。しかしながら、そのまま長期間継続して使用すると徐々に亀裂が進展するおそれがあります。このため、すみやかに改修工事を実施させていただきます。

ご多忙中のところ、誠に恐縮ですが、弊社又は指定サービス工場より改修工事(無償)の日程調整など、ご連絡とご相談を申し上げます。

尚、作業時間は、約8～12時間(2日程度)必要です。※クレーン架装状態により作業時間が追加になる場合があります。

今後ともお客様に安全かつ安心してお使いいただけますよう、製品品質ならびにサービスの向上に努めて参ります。引き続き変わらぬご愛顧を賜りますようお願い申し上げます。