

# SUPER CARRY

## スーパーキャリー SL-35 シリーズ

型式		車載専用	一般用	
		SL-35K	SL-35	
■ 車両諸元	全長 ①	7,470mm ~ 7,530mm	6,850mm ~ 6,960mm	
	全幅 ②	2,180mm ~ 2,190mm	2,180mm ~ 2,190mm	
	全高 ③	2,165mm ~ 2,270mm	2,170mm ~ 2,300mm	
	荷台スライド時全長 ④	9,370mm ~ 9,725mm	8,850mm ~ 9,155mm	
	キャブ幅 ⑤	約1,995mm	約1,995mm	
	ホイールベース ⑥	3.8mクラス	3.8mクラス	
	Rオーバーハング ⑦	2,405mm ~ 2,470mm	1,870mm ~ 1,905mm	
	Fオーバーハング ⑧	1,045mm ~ 1,140mm	1,045mm ~ 1,140mm	
荷台	内寸法	長さ ⑨	5,450mm・5,550mm	4,850mm・4,950mm・5,050mm
		幅 ⑩	2,080mm	2,080mm
		高さ ⑪	70mm	70mm
	傾斜角度 ⑫	10° ~ 13°	11° ~ 14°	
	床面地上高 ⑬	810mm ~ 905mm	815mm ~ 880mm	
道板 傾斜角度 ⑭ / 長さ ⑮	5° ~ 10° / 1,150mm	5° ~ 10° / 1,150mm		
架装対象車	2~3.5トン車クラス(ワイドキャブ)	2~3.5トン車クラス(ワイドキャブ)		

### ■ 外観図

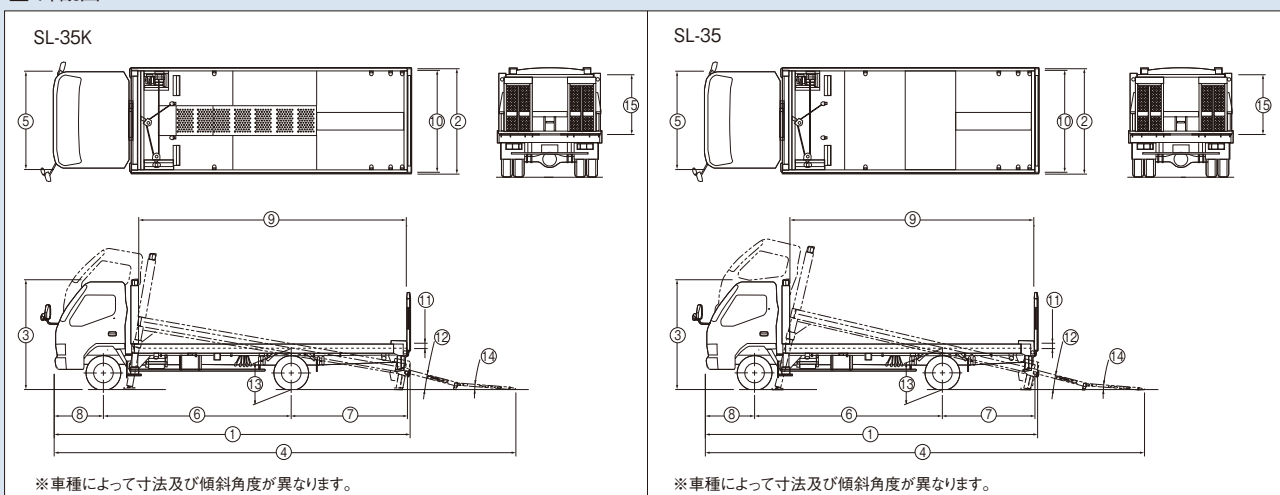

### ■ 主要諸元

荷台 荷台床面 側アオリ 道板	縞鋼板張り(SL-35K:中抜き部カバー付) 固定式(SL-35K)、固定式又は開閉式(SL-35) 操作力軽減スプリング付 エキスパンドメタル張り	操作装置 ウインチ巻上・巻下 スライド前進・後退 ジャッキ ジャッキ個別 ウインチクラッチ アクセル	ラジコン送信機、ボタンスイッチ、レバー(左) ラジコン送信機、ボタンスイッチ、レバー(左) ラジコン送信機、ボタンスイッチ、レバー(左) レバー(左) レバー レバー(左右)
荷台スライド装置 形状 型式 ストローク 伸長速度	荷台後端伸縮式 複動油圧シリンダ直押式 1,050mm 1,050mm/12s	安全装置	荷台格納確認装置(ランプ+ブザー式)、 道板格納確認装置(ランプ+ブザー式(SL-35Kのみ))、 作業警報装置(ブザー式)、 ジャッキ同調伸縮装置、 油圧シリンダロック装置、 ジャッキフロート降下防止装置、 ウインチ自走防止装置、 P.T.O.電源確認ランプ、 ウインチクラッチ“入”確認ランプ、 油圧安全弁、玉掛けロープはずれ止め
ジャッキ 型式 ストローク 伸長速度 左右幅	複動油圧シリンダ直押式 1,050mm 1,050mm/13s 1,935mm	装備品	車輪止め[2コ]、 丸環フック[10コ]、 シープ止め[3ヶ所]、 荷台確認ミラー[1コ]、 ロープフック[14~16コ]、 作業灯[60W×2コ]、 側方灯[6コ]、 接地支持脚[1式]、 ウインチワイヤロープ押えローラ[1式]、 側アオリ上面滑り止め[1式]、 後方反射ステッカー[1式]
ウインチ 型式 巻上能力 フック巻上速度 ワイヤロープ クラッチ	油圧モータ駆動ウォーム歯車減速式 12.25kN[1.25tf](1本掛) 3.5m/min(1層、無負荷、ポンプ500min <sup>-1</sup> 時) 径9mm×長さ15m、規格6×37(A種メッキ)、先端フック付 切:手動切換式 入:自動切換式	標準付属品	荷締機[2コ]
油圧装置 油圧ポンプ 操作バルブ ウインチモータ シリンダ 作動油タンク容量	ギヤポンプ 4連電磁弁(ラジコン仕様) トロコイドタイプ 荷台スライド:複動式 荷台傾斜:複動式 12L		