

# SUPER SELFLOADER

## スーパーセelfローダ SS-50

型式		一般用		
		SS-50		
■ 車両諸元		4.2mクラス	4.5mクラス	4.8mクラス
荷台内寸法(長さ×幅)	キヤブ	ベッドレス	6,100mm × 2,080mm	6,500mm × 2,080mm
		標準	5,200mm × 2,200mm	6,100mm × 2,200mm
		ワイド	5,200mm × 2,350mm	6,100mm × 2,350mm
架装対象車		4～5.5トン車クラス		

型式		一般用・クレーン併用架装		
		SS-50+ZE (リヤ格納)		
■ 車両諸元		4.2mクラス	4.5mクラス	4.8mクラス
荷台内寸法(長さ×幅)	キヤブ	ベッドレス	5,200mm × 2,080mm	5,600mm × 2,080mm
		標準	4,500mm × 2,200mm	5,300mm × 2,200mm
		ワイド	4,500mm × 2,350mm	5,300mm × 2,350mm
架装対象車		4～5.5トン車クラス		

### ■ 外観図

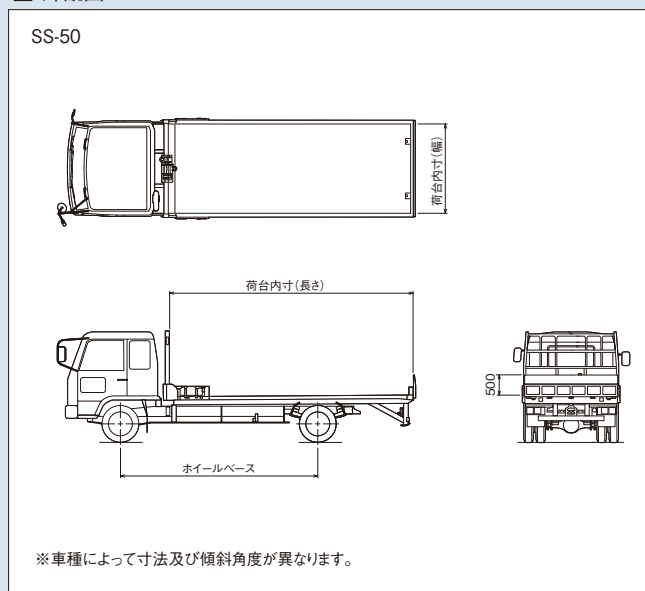

### SS-50(クレーン併用架装:ブーム リヤ格納)

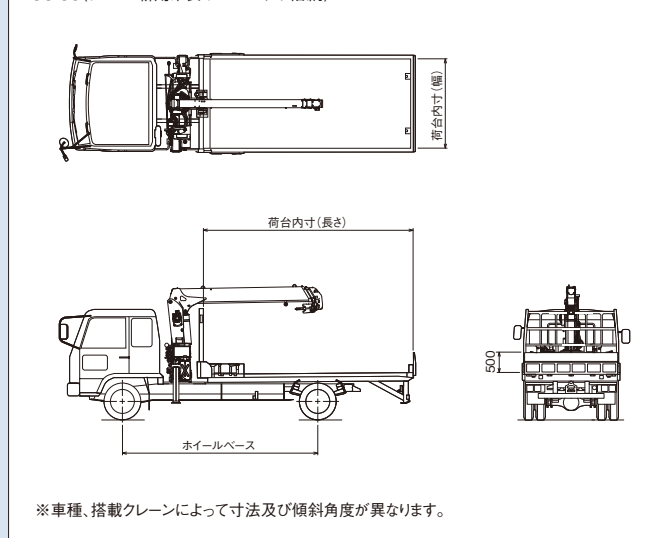

### ■ 主要諸元

荷台 荷台床面 側アオリ 傾斜角度 道板  傾斜角度 長さ	アビトン板張り ショートタイプ開閉式 約13°(架装車により異なります) 操作力軽減スプリング付 全面縞鋼板張り 約13° 500mm	
荷台スライド装置 型式 スライドストローク	複動油圧シリンダ駆動ローラ式 2,250mm	
ウインチ 型式 巻上能力 フック巻上速度 ワイヤロープ クラッチ	油圧モータ駆動ウォーム歯車減速式 19.61kN[2.0tf] (1本掛) / 39.22kN[4.0tf] (2本掛) 5m/min (1層、無負荷、ポンプ500min <sup>-1</sup> 時) 径12mm×長さ16m、先端フック付 手動切換	
油圧装置 油圧ポンプ 操作バルブ ウインチモータ スライドシリンダ 作動油タンク容量	ギヤポンプ 2連電磁弁 トロコイドタイプ 複動式 16L	
操作装置	標準架装の場合	クレーン併用架装の場合
ウインチ巻上・巻下	ラジコン送信機、レバー(右)	ラジコン送信機、レバー(右)
スライド 前進・後退	ラジコン送信機、レバー(右)	ラジコン送信機、レバー(右)
ウインチクラッチ	レバー	レバー
アクセル	レバー(右)	クレーン部を共用
安全装置 荷台ロック装置 荷台スライド警報装置 荷台自走防止装置 ウインチ自走防止装置 その他	手動レバー(右) 作動警報ブザー チェック弁付絞り チェック弁付可変絞り P.T.O.作動確認ランプ ハザードランプ(トリアイ側面) 油圧安全弁 玉掛けロープはずれ止め(2本掛用フック)	
装備品	埋込フック(2コ) 荷台フック(10～16コ) 作業灯(60W×2コ)	