

改善箇所説明図

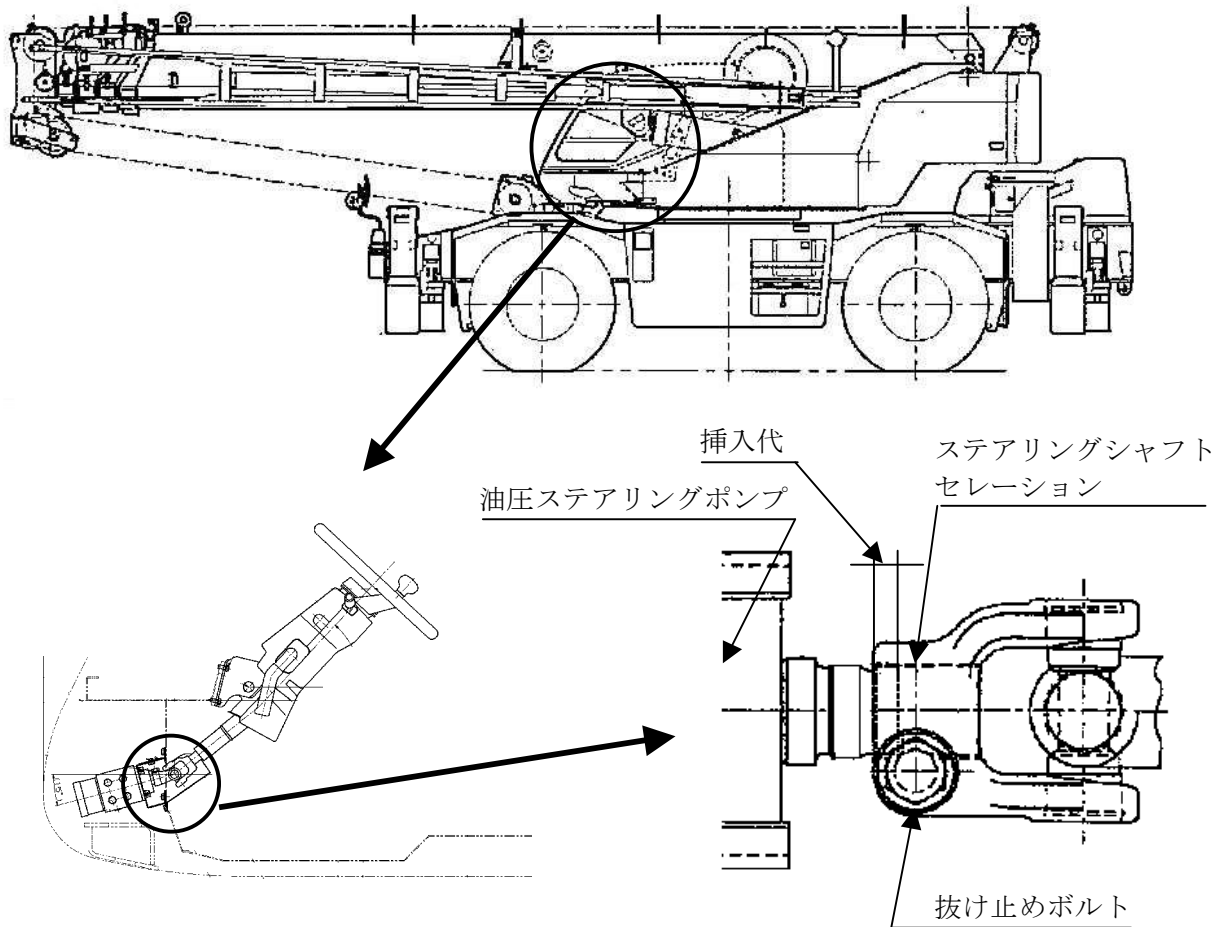

基準不適合箇所

ステアリングシャフトの組立工程が不適切なため、シャフトのセレーション部と油圧ステアリングポンプシャフトの連結部に嵌合不良のものがあ。そのため、そのまま使用を続けると、当該連結部が外れ、最悪の場合、ステアリング操作が不能となるおそれがある。

改善内容

全車両、ステアリングシャフトセレーション部と油圧ステアリングポンプシャフトの連結部の組立て状況を点検し、不適切な場合は当該連結部を正規に組立てる。

